

250KG blli D8+



이중 전자식 브레이크 시스템

- 정밀한 제어로 빠른 제동 및 해제가 가능합니다.
- 전원 차단 시 자동으로 브레이크가 작동하여 정전 상황에서도 안전을 확보합니다.
- 내구성이 뛰어나고 유지보수 비용이 낮습니다.
- 30만 회 이상의 작동 내구 테스트를 통과했습니다.



조절식 전자 리미트 보호 기능

체인이 설정된 위치에 도달하면 리미트 스위치가 작동하고, 호이스트가 자동으로 멈추면서 장비와 구조물을 안전하게 보호합니다.

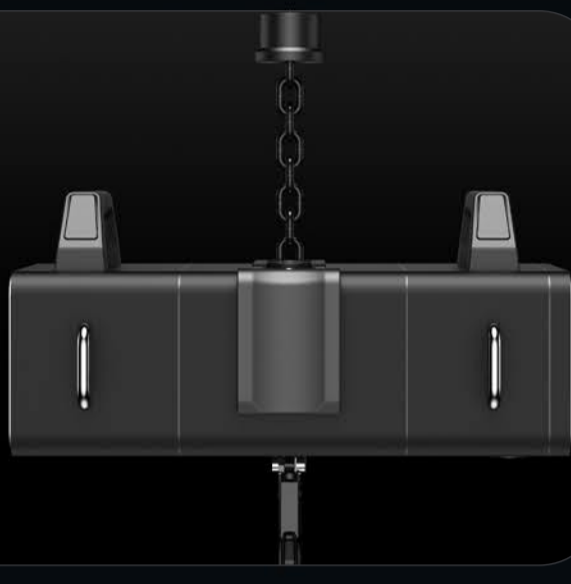

다중 과부하 보호 기능

전자식 과부하 보호 기능으로 하중을 자동으로 감지하며, 과부하가 발생하면 호이스트가 즉시 정지해 현장 작업의 안전을 확보합니다. 또한 여러 번 반복 감지되는 상황에서도 안정적으로 보호 기능이 작동합니다.



IP65 보호 등급

방진·방수 성능을 강화하여 전체 장비가 외부 환경에 더욱 강하게 대응할 수 있도록 설계되었습니다. 비, 먼지 등 다양한 환경에서도 안정적인 운용이 가능합니다.



결상 보호 기능

전원에 결상이 발생하면 장비가 즉시 정지하고, 호이스트 운전을 자동으로 차단해 안전을 확보합니다.

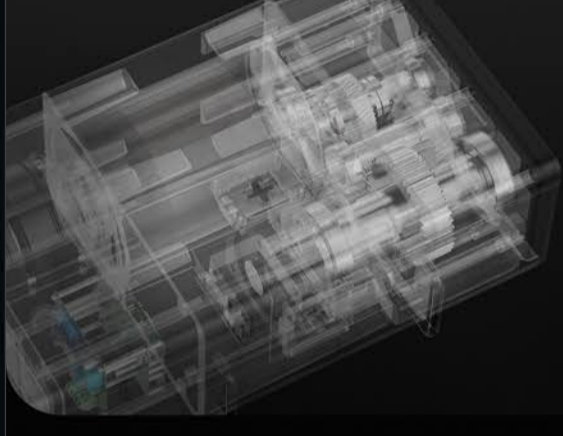

G100 체인

- 높은 하중 대응 성능
- 뛰어난 강도와 내마모성
- 엄격한 품질 관리 및 테스트 완료



안전률 8배로 높은 안정성 확보

하중을 지지하는 모든 주요 부품은 안전률 8배로 설계되어, 일부 부품에 문제가 발생하더라도 높은 정적 하중을 안정적으로 견딜 수 있습니다.



더 안전하고 안정적인 모터 드라이버

- TÜV Rheinland 시험 통과
- EU EN61800 기준 충족



고강도 알루미늄 합금 하우징

컴팩트한 크기와 경량화를 구현하면서도, 바다 강도와 내구성을 한층 높였습니다.



신형 구동(트랜스미션) 어셈블리

· 고강도 합금강을 정밀 가공하여 높은 인장강도, 경도, 내구성을 확보했으며 별도의 유지보수 없이 안정적인 운용이 가능합니다.

· 정밀한 가공과 표면 품질 관리를 통해 구동 시 더욱 부드럽고 안정적인 작동을 구현합니다.



Main parameters(주요 사양)

외형 크기	220x120x358MM
중량	19.5KG
체인 사양	6x18MM
작동 속도	4M/Min
브레이크	Double
최대 파단 하중	≥4000
정격 하중	500KG
보호 등급	IP65
리미트스위치	0
전압	220V-440V
주파수	50/60Hz
출	0.2kW